

# User manual

Product Code: A-NUC35-A1B / A-NUC35-M1B

**GB**  
**CAUTION**  
Electrostatic discharge (ESD) can damage system components. If an ESD-controlled workstation is not available, wear an antistatic wrist strap or touch an earthed surface before handling any PC components.  
**WARNING**  
Please be careful when unpacking and setting up this product as metal edges can cause injury if not handled with care.

**FR**  
**ATTENTION**  
Une décharge électrostatique (ESD) risque d'endommager les composants du système. Si vous ne disposez pas d'une station de travail avec protection contre l'ESD, portez un bracelet antistatique ou touchez une surface reliée à la terre avant de manipuler les composants de l'ordinateur.  
**AVERTISSEMENT**  
Faites attention lors du déballage et de l'installation de ce produit car il comporte des coins métalliques coupants qui risquent de vous blesser s'ils ne sont pas manipulés avec soin.

**D**  
**Vorsicht:**  
Elektrostatische Entladungen (ESD – Electrostatic discharge) kann Systemkomponenten beschädigen. Sollte ein ESD geschützter Arbeitsplatz nicht vorhanden sein, tragen Sie ein antistatisches Armband or berühren Sie eine geerdete Oberfläche bevor Sie mit dem Arbeiten am Computer beginnen.  
**Warnung:**  
Seien Sie vorsichtig beim Auspacken und beim Aufbau dieses Produktes. Scharfe Metallkanten könnten Verletzungen hervorrufen wenn ohne die nötige Vorsicht vorgegangen wird.

**ES**  
**CUIDADO**  
Descargas electrostáticas (ESD) pueden dañar los componentes de su sistema. Si no puede disponer de una estación de trabajo libre de electrostática, use una muñequera antistática o toque una superficie que haga tierra antes de manipular los componentes del ordenador.  
**PELIGRO**  
Por favor sea cuidadoso cuando desempaquete y ensamble este producto. Los fillos de metal pueden causar cortes o heridas si no son manipulados adecuadamente.

**PT**  
**CUIDADO**  
Descargas Electrostáticas (ESD) podem danificar componentes do PC. Caso não tenha uma bancada específica disponível, utilize uma pulseira anti-estática ou toque uma superfície aterrada antes de manusear qualquer componente.  
**ATENÇÃO**  
Por favor tenha cuidado ao desembrulhar e montar este produto, as extremidades de metal podem machucar, caso o mesmo não seja manuseado com cuidado.

**JP**  
**注意**  
静電気放電 (ESD) は電子部品、機器に損傷を与えることがあります。本製品の取付け作業を行う前に、必ず静電気除去作業を行ってください。静電気防止袋もしくは静電気防止用ストリップを巻用して、取付け作業を行ってください。  
**警告**  
金属の角 (エッジ) 部分でケガをする恐れがありますので、本製品の開梱後、セットアップする際には、くれぐれも十分ご注意ください。

**CN**  
**注意**  
静电放电 (ESD) 可能会损坏系统元件。请使用防静电工作站。若无防静电工作站，请先穿戴防静电带或防静电腕带。拆封及安装中请小心取用，避免被金属边缘刮伤。  
**警告**  
开箱及安装中请小心取用，避免被金属边缘刮伤。

Contents				
①	②	③	④	⑤
⑥	⑦	⑧	⑨	⑩
⑪	⑫	⑬	⑭	⑮
⑯	⑰	⑱	⑲	⑳

- GB**  
① Thermal pad ② Thermal gap filler (for PCH) ③ Screws for motherboard  
④ Washer ⑤ Thermal gap filler (for M.2 SSD) ⑥ Thermal module (for M.2 SSD)  
⑦ 2.5" HDD/SSD screws ⑧ 2.5" HDD/SSD mounting bracket ⑨ HDD protective film  
⑩ Power cable ⑪ SATA cable ⑫ HDD mounting bracket screws  
⑬ VESA mounting screws ⑭ Case feet kit  
⑮ Microphone array extension cable (Optional)

- FR**  
① pâte thermique ② Pâte thermique (pour PCH) ③ vis pour carte mère ④ Rondelle  
⑤ Pâte thermique (pour M.2 SSD) ⑥ module thermique (pour M.2 SSD)  
⑦ Vis de disque dur / SSD 2,5" ⑧ Support de fixation de disque dur / SSD 2,5"  
⑨ Film protecteur de disque dur ⑩ Câble d'alimentation ⑪ Câble SATA  
⑫ Vis du support de fixation de disque dur ⑬ Vis de fixation VESA  
⑭ kit de pied de boîtier ⑮ câble de rallonge de microphone (En option)

- D**  
① Thermal Gap Filler ② Thermaler Lückenfüller (für PCH)  
③ Schrauben für das Motherboard ④ Scheiben  
⑤ Thermaler Lückenfüller (für M.2 SSD) ⑥ Thermo-Modul (für M.2 SSD)  
⑦ 2.5" HDD/SSD Schrauben ⑧ 2.5" HDD/SSD-Befestigungsbügel ⑨ HDD-Schutzfilm  
⑩ Netzkabel ⑪ SATA Kabel ⑫ Schrauben für den HDD-Befestigungsbügel  
⑬ VESA-Montageschrauben ⑭ Gehäusefüße Zubehör  
⑮ Mikrofon-Array-Verlängerungskabel (optional)

- PT**  
① adesivo térmico ② Película térmica (para PCH) ③ parafusos para placa-mãe ④ Arruela  
⑤ Película térmica (para M.2 SSD) ⑥ módulo térmico (para M.2 SSD)  
⑦ Parafusos para HD e SSD ⑧ suporte de fixação para HD e SSD  
⑨ película protetora para o HD ⑩ Cabo de energia ⑪ Cabo SATA  
⑫ parafusos de fixação do HD ⑬ parafusos para instalação no suporte VESA  
⑭ Kit de fixação do gabinete ⑮ cabo extensor para o microfone (Opcional)

- ES**  
① relleno térmico para huecos ② Relleno térmico (para PCH) ③ tornillos para la placa base  
④ Arandela ⑤ Relleno térmico (para M.2 SSD) ⑥ módulo térmico (para M.2 SSD)  
⑦ tornillos para HDD/SSD de 2,5" ⑧ Soporte de montaje para HDD/SSD de 2,5"  
⑨ Película protectora para HDD ⑩ Cable de corriente ⑪ Cable SATA  
⑫ tornillos del soporte de HDD ⑬ Tornillos de montaje VESA  
⑭ kit de pies de la carcasa ⑮ cable alargador para conjunto de microfono (opcional)

- JP**  
① サーマルギャップフィラー ② サーマルギャップフィラー (PCH 用)  
③ マザーボード用ねじ ④ ワッシャー ⑤ サーマルギャップフィラー (M.2 SSD 用)  
⑥ サーマルモジュール (M.2 SSD 用) ⑦ 2.5" HDD/SSD 用ネジ  
⑧ 2.5" HDD/SSD 取付ブラケット ⑨ HDD 保護フィルム ⑩ 電源ケーブル  
⑪ SATA ケーブル ⑫ HDD 取付ブラケット用ネジ ⑬ VESA 取付用ネジ  
⑭ ケース脚キット ⑮ マイクレイ延長ケーブル (オプション)

- CN**  
① 导热贴片 ② 导热填充胶块 (PCH 用) ③ 主板螺丝 ④ 华司片  
⑤ 导热填充胶块 (M.2 SSD 用) ⑥ 散热模块 (M.2 SSD 用) ⑦ 2.5" HDD/SSD 螺丝  
⑧ 2.5" HDD/SSD 安装架 ⑨ 硬盘保护胶片 ⑩ 电源线 ⑪ SATA 线 ⑫ 硬盘安装架螺丝  
⑬ VESA 安装螺丝 ⑭ 机箱脚座组 ⑮ 麦克风阵列延长线 (选)

## Front panel layout

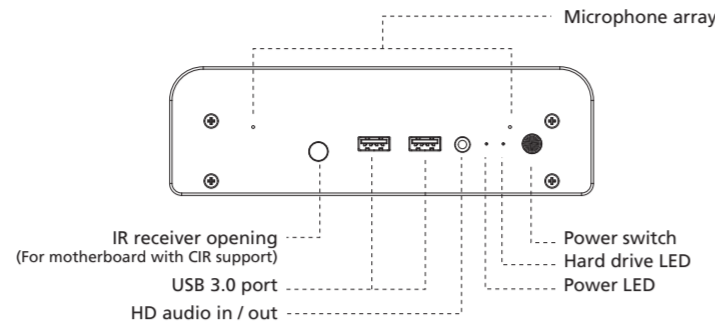

## Rear panel layout

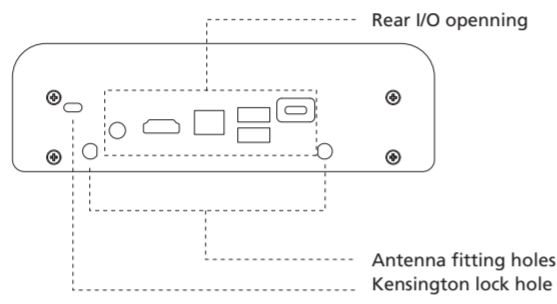

## Internal layout

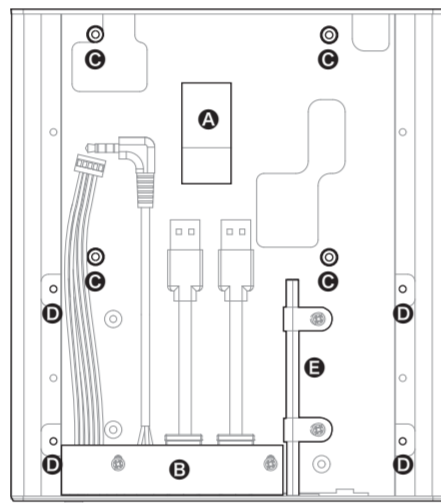

- A Aluminium heatsink for heat transfer
- B Front panel PCB
- C M/B mounting standoffs
- D 2.5" HDD / SSD mounting holes
- E Light guide tube

## Internal cable connectors

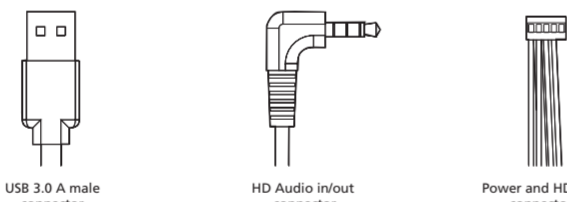

## Installation

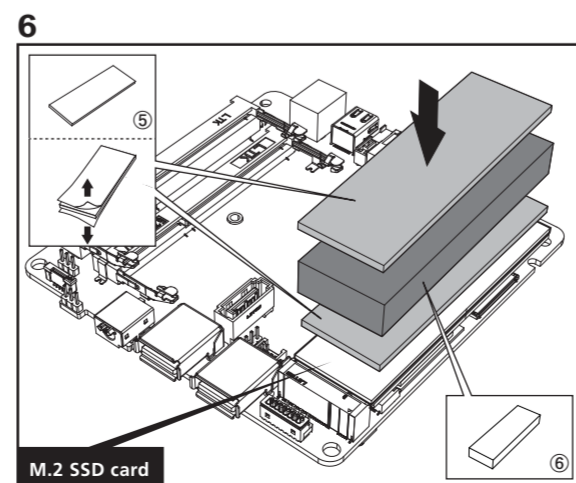
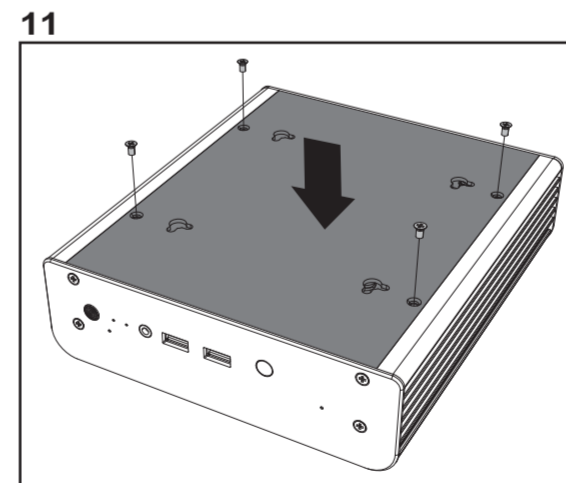
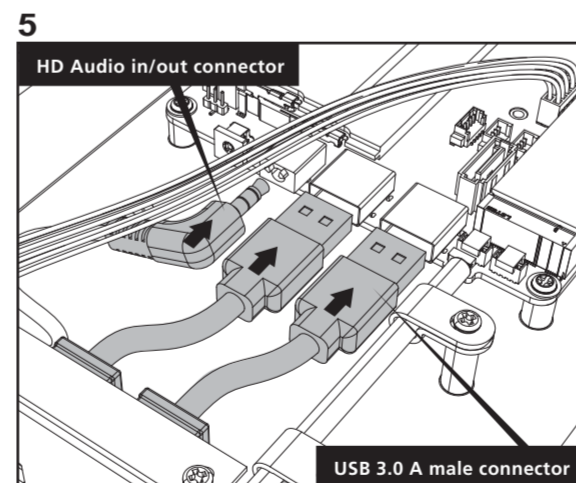
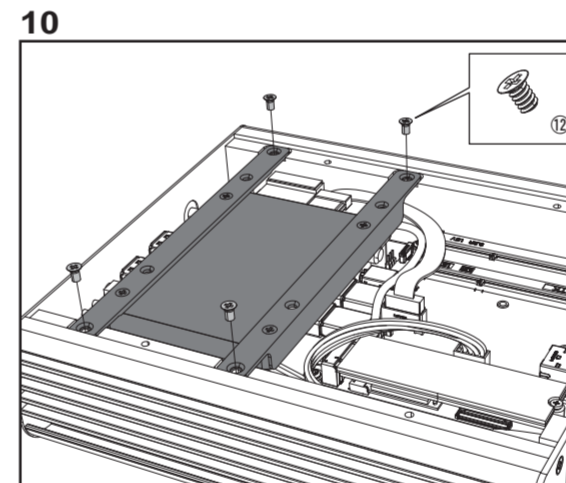
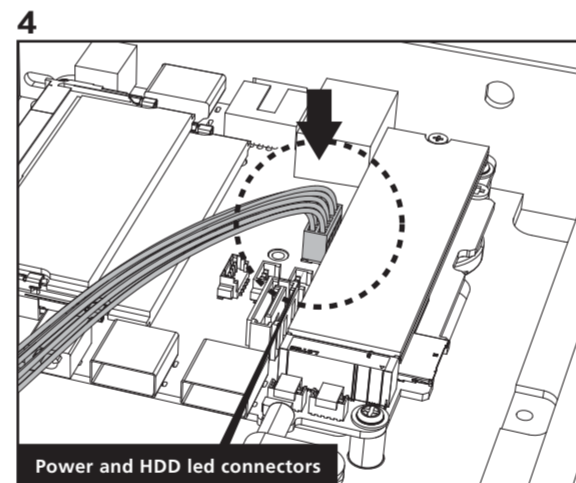
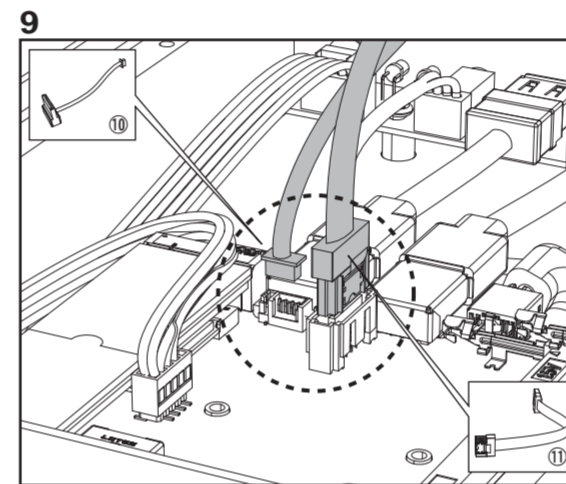
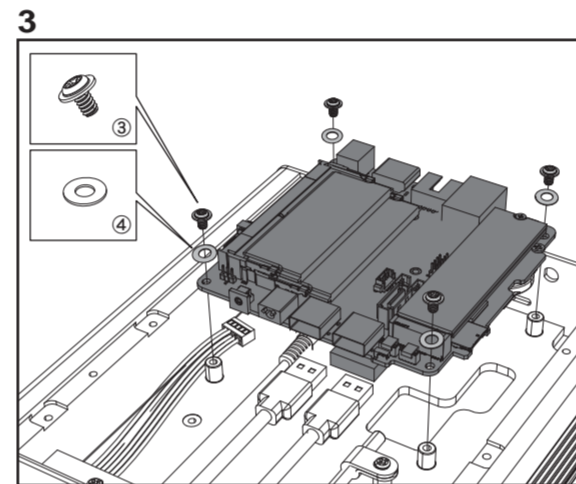
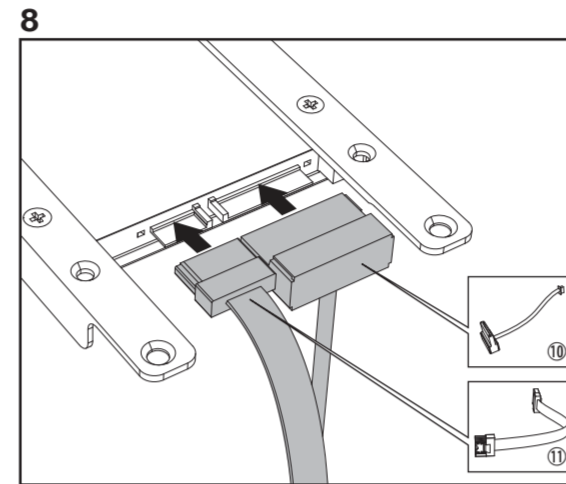
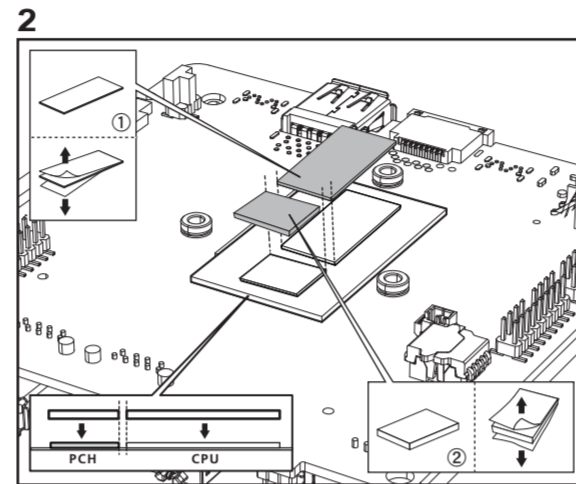
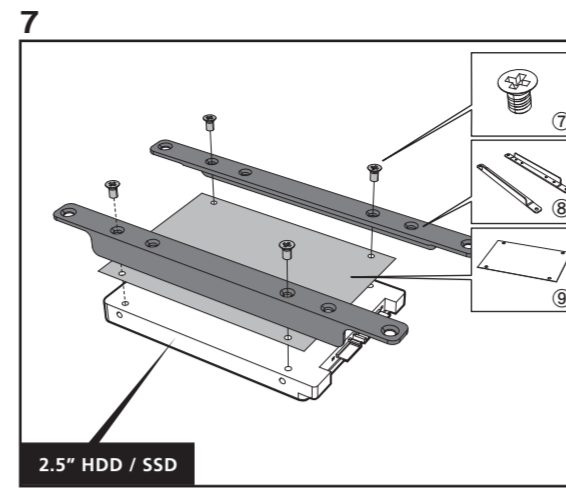
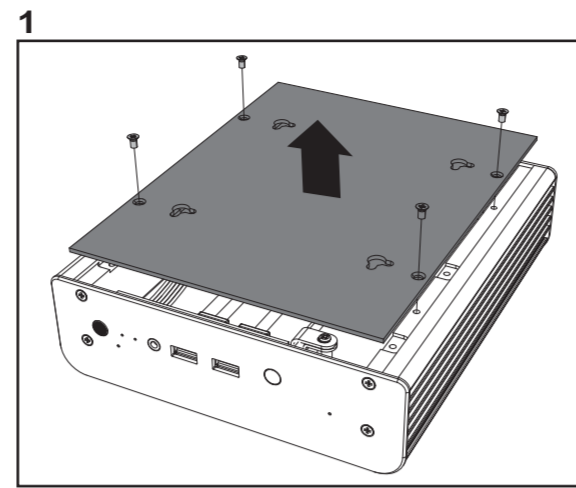

## VESA mounting Instructions

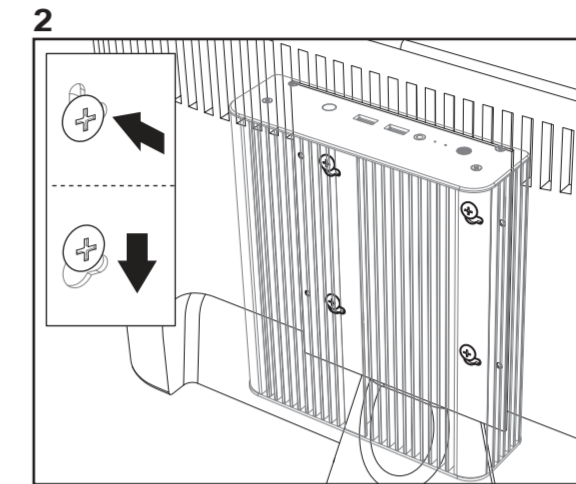
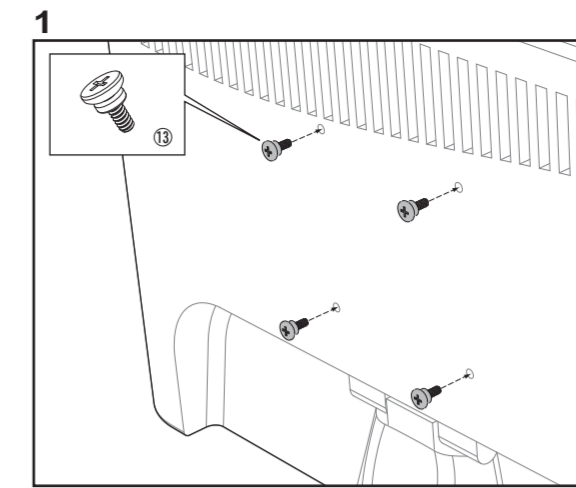

## Case feet installation

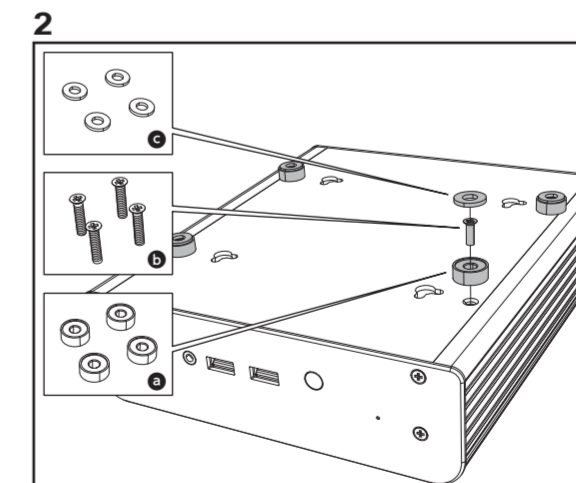
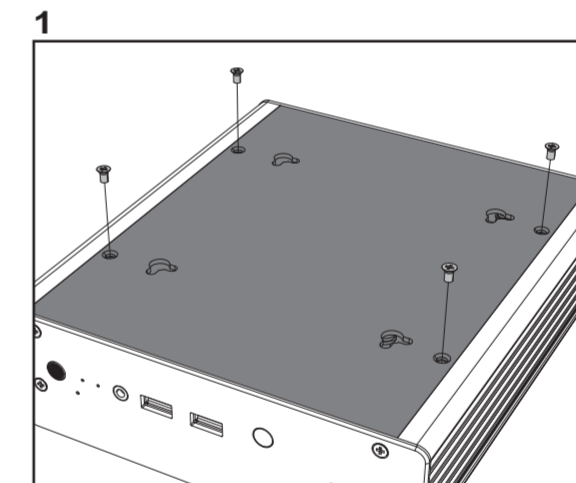

## Optional microphone array installation

